

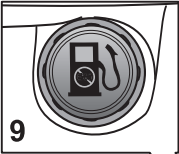

L 12  
FORM NO. 769-08531

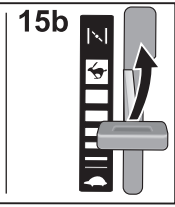

1

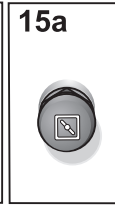
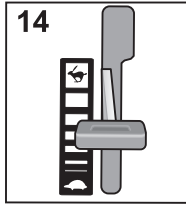
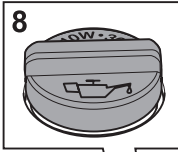
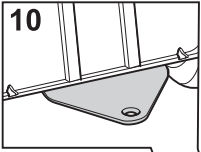

11

16

13

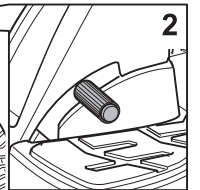
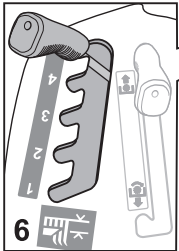
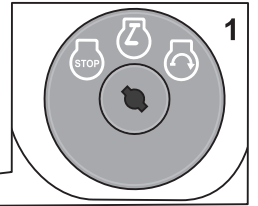
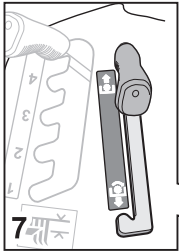
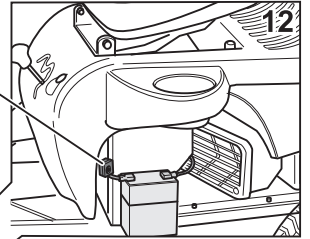

5

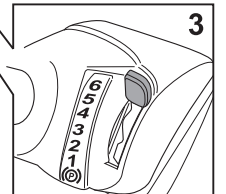
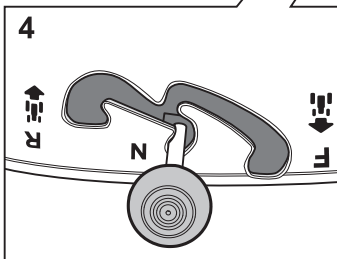

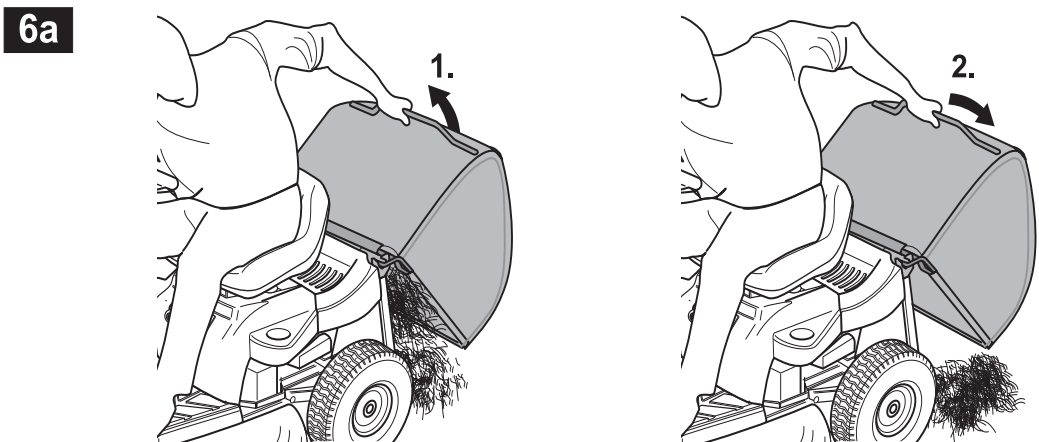
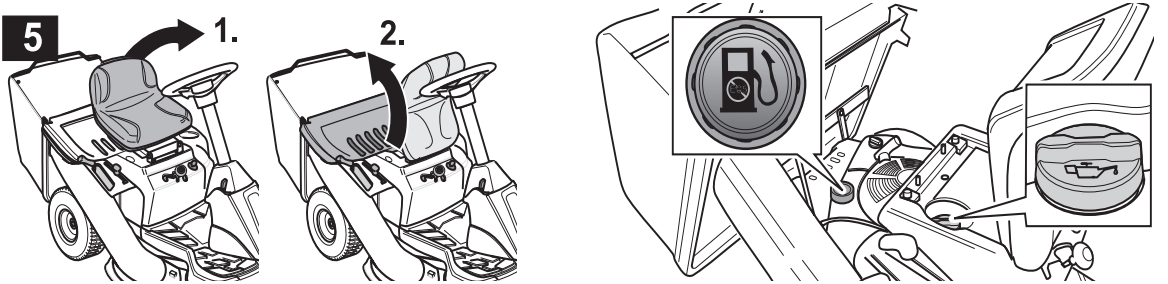
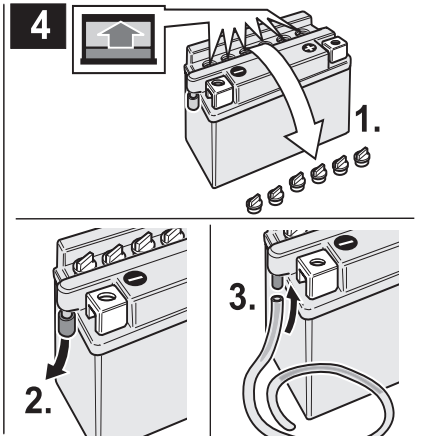
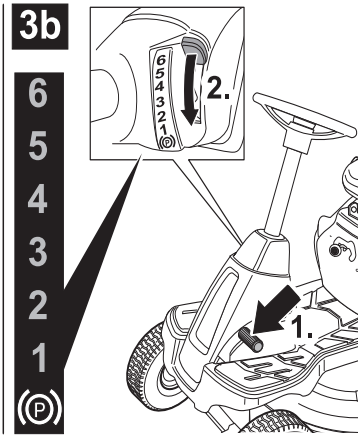
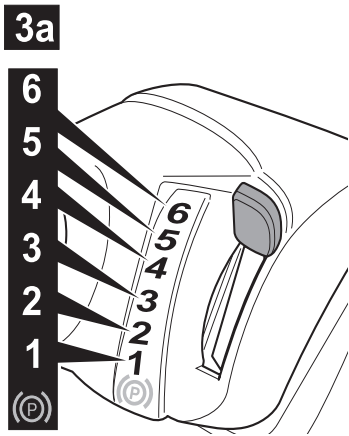
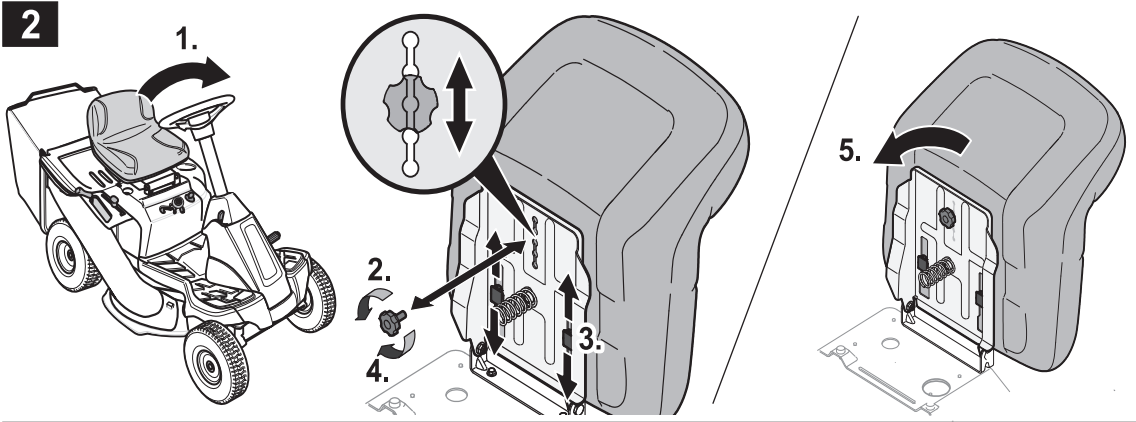

**6b**

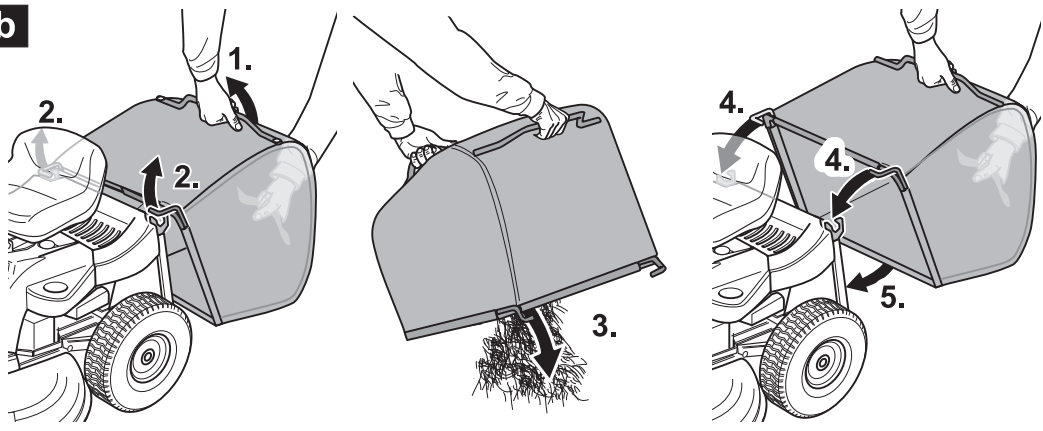

**7**

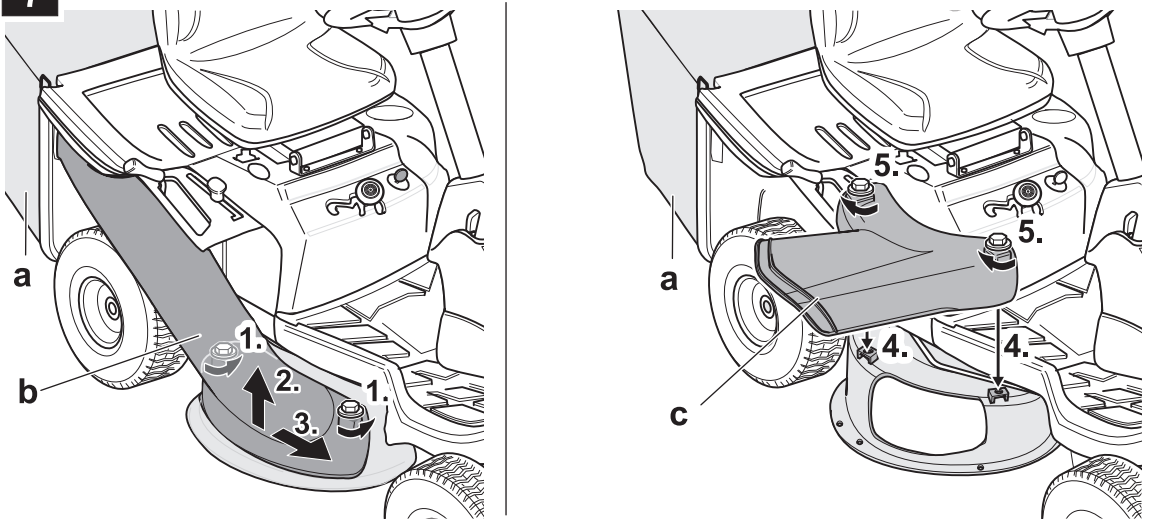

**8**

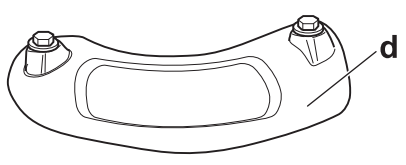

d



<b>Česky</b> (Originální návod k obsluze)	→	 4
<b>Slovensky</b> (Originálny návod na obsluhu)	→	 12
<b>Românește</b> (Instrucțiuni de funcționare originale)	→	 21
<b>Slovensko</b> (Izvirno navodilo za obratovanje)	→	 30
<b>Hrvatski</b> (Originalna uputa za rad)	→	 39
<b>Srpski</b> (Originalno uputstvo za rad)	→	 48
<b>Bosanski</b> (Originalna uputa za rad)	→	 57
<b>Македонски</b> (Оригинално упатство за користење)	→	 66
<b>Русский</b> (Оригинальная инструкция по эксплуатации)	→	 77
<b>Български</b> (Оригинално упътване за експлоатация)	→	 89
<b>Eesti</b> (Originaalkasutusjuhend)	→	 100
<b>Lietuviškai</b> (Originali naudojimo instrukcija)	→	 109
<b>Latviešu valodā</b> (Lietošanas pamācības oriģināls)	→	 118

## Содержание

Для Вашей безопасности. . . . .	77
Сборка . . . . .	79
Краткий обзор Вашего изделия . . . . .	80
Эксплуатация . . . . .	81
Советы по уходу за газоном. . . . .	84
Транспортировка . . . . .	84
Очистка/техническое обслуживание . . . . .	85
Консервация . . . . .	86
Гарантия . . . . .	87
Информация по двигателю. . . . .	87
Помощь при неисправностях. . . . .	87

## Сведения на идентификационной табличке

Данные сведения очень важны для последующей идентификации при заказе запасных частей изделия и для сервисной службы.

Идентификационная табличка расположена под сиденьем водителя. Выпишите все сведения, имеющиеся на идентификационной табличке Вашего изделия в приведенное ниже поле.

_____
_____
_____

Эти и другие сведения об изделии можно найти в отдельном сертификате соответствия СЕ, который является составной частью данного Руководства по эксплуатации.

## Для Вашей безопасности

### Правильное использование изделия

Данное изделие предназначено для использования

– в качестве самоходной газонокосилки с сиденьем для кошения газона вокруг дома и на садовых участках,

– с принадлежностями, которые допущены исключительно для данной самоходной газонокосилки с сиденьем,

– в соответствии с описаниями и указаниями по безопасности, приведенными в данном Руководстве по эксплуатации.

Любое другое использование не соответствует назначению. В результате использования изделия не по назначению гарантия прекращает свое действие и изготовитель снимает с себя всю ответственность. Пользователь несет ответственность за причинение травм посторонним лицам и повреждение их имущества. Самовольные изменения изделия исключают ответственность изготовителя за возникшие в связи с этим повреждения. Данное изделие не допущено для эксплуатации на общественных дорогах и для перевозки людей.

### Общие указания по безопасности

Внимательно прочитайте данное Руководство по эксплуатации перед первым использованием изделия и действуйте в соответствии с указаниями.

Проинформируйте других пользователей о правильном использовании изделия.

Используйте изделие только в том техническом состоянии, в котором оно было выпущено и согласно предписаниям изготовителя.

Бережно храните данное Руководство по эксплуатации и держите его под рукой при каждом использовании изделия. При смене пользователя передайте Руководство по эксплуатации вместе с изделием.

Запасные части и принадлежности должны соответствовать установленным изготовителем требованиям.

Используйте поэтому только оригинальные запасные части и принадлежности или запасные

части и принадлежности, допущенные изготовителем.

Все ремонтные работы должны проводиться исключительно в специализированной мастерской.

### Перед работой с изделием

Лица, использующие изделие, не должны находиться под воздействием психоактивных веществ (напр., алкоголя, наркотиков или медицинских препаратов).

Лицам, не достигшим 16-летнего возраста запрещается использовать изделие.

Данное изделие не предназначено для использования лицами (в т. ч. детьми) с ограниченными физическими, сенсорными или умственными способностями или с недостатком опыта и/или знаний, за исключением случаев, когда они находятся под присмотром ответственного за их безопасность лица или получили от него указания, как пользоваться изделием.

Во избежание игр с прибором дети должны находиться под присмотром.

Перед началом работы ознакомьтесь со всеми приспособлениями и элементами управления, а также с их функциями. Храните топливо только в разрешенных к использованию специальных канистрах и всегда вдали от источников тепла, (напр.: печей или водонагревателей).

Замените поврежденные выхлопное отверстие, топливный бак или крышку бака.

Подсоединяйте прицепы или навесное оборудование согласно предписаниям. Навесное оборудование, прицепы, балластные грузы, а также наполненные травосборники воздействуют на ходовые качества, в особенности на управляемость, тормозную способность и устойчивость от опрокидывания.

## Во время работы с изделием

Используйте при работах с изделием или над ним соответствующую рабочую одежду (напр. защитную обувь, длинные штаны, плотно облегающую одежду, защитные очки и защиту для органов слуха).

Используйте изделие только в безупречном техническом состоянии.

Ни в коем случае не изменяйте предварительно установленные на заводе-изготовителе настройки двигателя.

Никогда не заправляйте изделие при работающем или горячем двигателе. Заправляйте изделие только на открытом воздухе.

Избегайте источников открытого огня, искр и не курите.

Убедитесь в том, что на обрабатываемой территории не находятся люди, особенно дети, или животные.

Проверьте территорию на которой изделие будет использоваться и удалите все предметы, которые могут быть захвачены и отброшены. Это позволит Вам избежать травмирования людей и повреждений изделия.

Не косите на склонах с углом наклона более 18%.

Работа на склонах опасна; изделие может перевернуться или соскользнуть. По возможности, на склонах следует плавно трогаться с места и тормозить; вниз следует двигаться медленно и с включенным сцеплением. Никогда не двигайтесь вдоль склона, а только вверх и вниз. Работайте с изделием только при дневном свете или при достаточном искусственном освещении.

Изделие не допущено для перевозки людей. Не перевозите на изделии пассажиров.

## Перед проведением любых работ над изделием

Защищайте себя от возможных травм. Перед проведением любых работ над этим изделием следует

- Остановить двигатель.
- Извлечь ключ зажигания.
- Включить стояночный тормоз.
- Дождаться полной остановки всех подвижных деталей; двигатель должен быть остывшим.
- Отсоединить колпачок свечи зажигания от двигателя, для предотвращения непреднамеренного запуска двигателя.

## После работы с изделием

Отходите от изделия только после остановки двигателя, включения стояночного тормоза и извлечения ключа зажигания.

## Защитные приспособления

Защитные приспособления служат для Вашей безопасности и должны всегда находиться в рабочем состоянии.

Запрещается вносить какие-либо изменения в конструкцию защитных приспособлений или предотвращать их защитную функцию.

К защитным приспособлениям относятся:

## Травосборник/крышка выбрасывателя/мульчирующая заглушка

Рис. 7/рис. 8

Эти детали защищают Вас от травмирования режущим ножом или выброшенными предметами. Изделие разрешается эксплуатировать только с установленным травосборником (а) в комбинации с каналом выбрасывателя (b), или крышкой выбрасывателя (c) или мульчирующей заглушкой (d).

## Система защитной блокировки

Система защитной блокировки позволяет запустить двигатель только если

- водитель занял свое место на сиденье,
- включен стояночный тормоз,
- рычаг выбора направления движения находится в положении «N»,
- режущий механизм отключен.

Система защитной блокировки отключает двигатель, как только оператор покидает свое сиденье, не включив стояночный тормоз и не отключив режущий механизм.

Система защитной блокировки предотвращает кошение без установленного травосборника (автоматическое отключение двигателя).

Система защитной блокировки предотвращает движение задним ходом с включенным режущим механизмом (автоматическое отключение двигателя). Поэтому перед включением заднего хода необходимо отключать режущий механизм.

## Символы на изделии

На изделии Вы найдете наклейки с различными символами. Далее приведены пояснения к символам:



Внимание!  
Перед вводом в эксплуатацию прочитайте Руководство по эксплуатации!



Держать посторонних вдали от опасного участка!

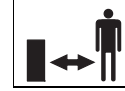

Опасность травмирования вращающимися ножами или деталями.



Работа на крутых склонах может быть опасной.



Опасность травмирования отбрасываемой травой или твердыми предметами.



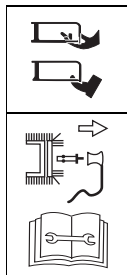

Перед работами над режущими инструментами снимать колпачок свечи зажигания! Держать пальцы и ноги вдали от режущих инструментов! Перед настройкой или очисткой изделия или перед его проверкой отключать изделие и снимать колпачок свечи зажигания. Внимание! Опасность взрыва.



Аккумуляторный электролит/опасность получения химических ожогов.



При посадке на изделие или спуске с него ни в коем случае не наступать на режущий механизм.

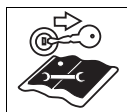

Перед проведением любых работ над изделием извлекать ключ зажигания и соблюдать указания в данном Руководстве.



Изделие разрешается эксплуатировать только с установленным травосборником в комбинации с каналом выбрасывателя, или крышкой выбрасывателя или мульчирующей заглушкой.

Сохраняйте данные символы на изделии всегда в читаемом состоянии.

## Символы в данном Руководстве

В данном Руководстве используются следующие символы:

### **Опасность**

*Ваше внимание обращается на опасности, связанные с описанной рабочей операцией, во время которой существует угроза для людей.*

### **Внимание**

*Ваше внимание обращается на опасности, связанные с описанной рабочей операцией, и которые могут повлечь за собой материальный ущерб.*

### **Примечание**

Содержит важную информацию и советы по использованию.

## Указание по утилизации

Остатки упаковочного материала, старые изделия и т.д. утилизировать в соответствии с местными предписаниями.

## Расположение деталей

Расположение деталей на изделии (напр. слева, справа) указано всегда с точки зрения сидящего водителя.

## Сборка

### Сборка изделия

Сборка изделия изображена на рисунках в конце Руководства по эксплуатации или в качестве отдельного приложения. Некоторые детали графических изображений могут отличаться от приобретенного изделия.

### Ввод в эксплуатацию аккумулятора

#### **Опасность**

**Опасность отравления и травмирования аккумуляторным электролитом**

*Используйте защитные очки и защитные перчатки. Избегайте контакта аккумуляторного электролита с кожей.*

*Если аккумуляторный электролит брызнет Вам в лицо или в глаза, немедленно промойте это место холодной водой и обратитесь к врачу.*

*Если Вы случайно проглотили аккумуляторный электролит, выпейте большое количество воды и немедленно обратитесь к врачу.*

*Храните аккумуляторы вне досягаемости детей.*

*Ни в коем случае не наклоняйте аккумулятор, так как аккумуляторный электролит может вытечь.*

*Сдайте оставшийся аккумуляторный электролит Вашему торговому агенту или на предприятие, занимающееся его экологичной утилизацией.*

#### **Внимание**

**Опасность пожара, взрыва и коррозии от аккумуляторного электролита и его испарений**

*Немедленно очистите детали изделия, на которые брызнул аккумуляторный электролит. Аккумуляторный электролит приводит к коррозии.*

*Не курите, держитесь вдали от горящих и горячих предметов.*

*Заряжайте аккумуляторы только в хорошо проветриваемых и сухих помещениях.*

**Вероятность возникновения короткого замыкания при работах с аккумулятором**

*Не кладите инструменты или металлические предметы на аккумулятор.*

*Соблюдайте порядок монтажа при отсоединении и подсоединении аккумулятора.*

### Отсоединение

- Сначала отсоединить черный кабель (-), затем красный кабель (+).

### Подсоединение

- Сначала подсоединить красный кабель (+), затем черный кабель (-).

## При поставке «необслуживаемого/герметичного» аккумулятора (тип 1)

(Аккумулятор без пробок)

Аккумулятор заполнен электролитом и загерметизирован на заводе-изготовителе.

Тем не менее, «необслуживаемый» аккумулятор также нуждается в обслуживании, чтобы обеспечить более долгий срок службы.

- Поддерживайте аккумулятор в чистом виде.
- Избегайте наклонов аккумулятора. Из «герметичного» аккумулятора может также вытечь электролит, если его наклонить или перевернуть.
- Перед первым вводом в эксплуатацию заряжать аккумулятор с помощью зарядного устройства (максимальный ток зарядки 12 вольт/6 ампер) в течение 1–2 часов. После зарядки сначала извлечь из розетки вилку зарядного устройства, затем отсоединить аккумулятор (см. также Руководство по эксплуатации зарядного устройства).

## При поставке аккумулятора без электролита (тип 2)

(Аккумулятор с пробками)

Рис. 4

- Снять аккумулятор с изделия.
- Снять пробки ячеек аккумулятора.
- Медленно заполнить каждую ячейку электролитом на 1 см ниже заливного отверстия.
- Оставить аккумулятор на 30 минут, чтобы свинец мог впитать электролит.
- Проверить уровень электролита, при необходимости долить.
- Перед первым вводом в эксплуатацию заряжать аккумулятор с помощью зарядного устройства

(максимальный ток зарядки 12 вольт/6 ампер) в течение 2–6 часов. После зарядки сначала извлечь из розетки вилку зарядного устройства, затем отсоединить аккумулятор (см. также Руководство по эксплуатации зарядного устройства).

- Установить пробки ячеек аккумулятора.
- Встроить аккумулятор в изделие.
- Удалить заглушку с газоотвода аккумулятора. Присоединить газоотводный шланг и провести его вниз внутри изделия. Следить за свободным расположением шланга!
- Сначала подсоединить красный кабель (+), затем черный кабель (–).
- Впоследствии доливать в аккумулятор только дистиллированную воду (проверка уровня каждые 2 месяца).
- Поддерживайте аккумулятор в чистом виде.

## Краткий обзор Вашего изделия

### **Внимание**



#### **Повреждения изделия**

*Ниже приведено описание функций элементов управления и индикации. Не выполняйте пока никакие функции!*



Рис. 1

#### **1 Ключ зажигания**

Запуск: Повернуть ключ направо , держать до запуска двигателя, затем отпустить. Ключ установлен в положение /I.

Остановка = повернуть ключ в положение /«0».

#### **2 Педаль сцепления/тормоза**

**Сцепление** = выжать педаль на половину хода.

**Тормоз** = выжать педаль до конца.

#### **Примечание**

Служит также для включения/выключения стояночного тормоза.

#### **3 Рычаг переключения скоростей/стояночный тормоз**

**Скорость (рис. 3а):** Низкая скорость = рычаг в положении «1».

Высокая скорость = рычаг в положении «6» или «7» (в виде опции).

Повышение скорости = изменять ступени скорости без использования педали сцепления/тормоза.

Снижение скорости = изменять ступени скорости с использованием педали сцепления/тормоза (выжать на половину хода).



#### **Стояночный тормоз (рис. 3б):**



Включение стояночного тормоза: выжать педаль сцепления/тормоза до конца, перевести рычаг переключения скоростей на .

Отключение стояночного тормоза: выжать педаль сцепления/тормоза до конца, перевести рычаг на ступень скорости.

#### **4 Рычаг выбора направления движения**

Направление движения можно изменять только когда изделие неподвижно. Для этого выжать педаль тормоза до конца и удерживать в нажатом положении. Вперед = рычаг в положении «F/  »  
Холостой ход = рычаг в положении «N»  
Назад = рычаг в положении «R/  »

- 5 Канал выбрасывателя**  
Направляет скошенный материал в травосборник.
- 6 Рычаг установки высоты кошения**  
С помощью этого рычага можно установить различные уровни высоты кошения (от 1 до макс. 5 – в зависимости от модели).  
Уровень 1 = самая низкая высота кошения – режущий механизм полностью опущен.  
Уровень 5 \* = самая высокая высота кошения – режущий механизм полностью поднят.  
(\* В зависимости от модели. Наибольшая цифра соответствует самой высокой высоте кошения.)
- 7 Рычаг «РТО»**  
С помощью рычага «РТО» режущий механизм включается и выключается механическим путем.  
**Выключение режущего механизма**   
= нажать на рычаг для его извлечения из паза и потянуть полностью назад.  
**Включение режущего механизма**   
= медленно нажать на рычаг вперед и зафиксировать его в пазе.
- 8 Маслоналивная горловина**  
Заливка масла, проверка уровня масла.
- 9 Крышка топливного бака**  
Заправка топливом
- 10 Тягово-сцепное устройство (в зависимости от исполнения)**  
Использование возможно только со снятым травосборником.
- 11 Травосборник**  
Для сбора скошенного материала.
- 12 Аккумулятор**

- 13 Гнездо для зарядки аккумулятора (в зависимости от исполнения)**  
Для подключения опционального зарядного устройства для аккумулятора.
- 14 Рычаг газа (в зависимости от исполнения)**  
Плавная регулировка числа оборотов двигателя.  
Высокое число оборотов =   
Низкое число оборотов = 
- 15 Воздушная заслонка (в зависимости от исполнения)**  
Для запуска при холодном двигателе вытянуть воздушную заслонку (15a) или установить рычаг газа в положение  (15b).
- 16 Держатель для стаканов**

*Въезжать только на склоны с максимальным углом наклона 18%. Не разворачиваться на склоне.*

*При кошении влажной травы возникает опасность скольжения изделия из-за уменьшения сцепления колес с поверхностью и Вы можете упасть. Косите только в том случае, если трава сухая.*

*Чрезмерная скорость может повысить опасность возникновения аварии.*

*Сохраняйте достаточное расстояние при кошении на грабичных участках, как напр. вблизи крутых склонов или под деревьями, у кустов и зеленых изгородей.*

*Будьте особенно осторожны при движении назад.*

*Проверьте территорию на которой изделие будет использоваться и удалите все предметы, которые могут быть захвачены и отброшены.*

*Если произошло столкновение режущего инструмента с посторонним предметом (напр., камнем) или возникла чрезмерная вибрация изделия:*

*Немедленно остановить двигатель. Перед дальнейшей эксплуатацией отдать изделие в специализированную мастерскую для проверки на наличие повреждений.*

*В случае с газонокосилками с серповидным режущим механизмом, никогда не стойте перед отверстиями для выброса травы.*

*Ни в коем случае не подносите руки или ноги к вращающимся деталям или под них.*

*Остановите двигатель и извлеките ключ зажигания и колпачок свечи зажигания, перед извлечением засоров из канала выбрасывателя.*

*Не используйте изделие во время плохих погодных условий, напр., при опасности дождя или грозы.*

## Эксплуатация

Ознакомьтесь также с указаниями в Руководстве по эксплуатации двигателя!

### **Опасность**

#### **Опасность травмирования**

*Во время кошения посторонние лица, особенно дети, или животные, ни в коем случае не должны находиться в непосредственной близости от изделия.*

*Они могут получить травмы отброшенными камнями или другими предметами.*

*Дети ни в коем случае не должны управлять изделием.*

*Никогда не опустошайте травосборник при работающем режущем механизме.*

*При опустошении травосборника Вы или другие лица могут получить травмы отброшенным скошенным материалом.*

*При кошении на крутых склонах изделие может перевернуться и Вы можете поучить травмы. Никогда не двигайтесь вдоль склона, а только вверх и вниз.*

### **Опасность отравления угарным газом**

Двигатель внутреннего сгорания должен работать только на открытом воздухе.

### **Взрыво- и пожароопасность**

Пары топлива/бензина взрывоопасны, а топливо крайне легко воспламеняется.

Заполняйте топливо в бак перед запуском двигателя.

При работающем или еще горячем двигателе держите топливный бак закрытым.

Топливо доливать только при выключенном и остывшем двигателе.

Избегайте источников открытого огня, искр и не курите.

Заправляйте изделие только на открытом воздухе.

Не запускайте двигатель, если топливо перелилось через край бака. Отодвиньте изделие с загрязненной топливом поверхности и дождитесь испарения паров топлива.

Во избежание возникновения пожара, пожалуйста, очищайте следующие части изделия от травы или выделяющегося масла: Двигатель, выхлопное отверстие, топливный бак.

### **⚠️ Опасность**

#### **Опасность травмирования в связи с неисправным изделием**

Используйте изделие только в безупречном состоянии.

Проводите перед каждым использованием визуальный контроль. Проверяйте в особенности защитные приспособления, режущие инструменты с креплением, элементы управления и винтовые соединения на наличие повреждений и прочность крепления.

Замените поврежденные детали перед эксплуатацией.

### **⚠️ Опасность**

#### **Опасность травмирования**

Не проводите проверочные, контрольные и регулировочные работы, а так же техническое обслуживание при работающем или горячем двигателе.

### **ℹ️ Разрешенное время работы**

Соблюдайте национальные/ коммунальные предписания относительно разрешенного времени использования изделия (при необходимости обратитесь за информацией в Ваш уполномоченный административный орган).

### **Перед каждой эксплуатацией**

Проверьте:

- все защитные приспособления,
- уровень моторного масла (см. Руководство по эксплуатации двигателя),
- наличие топлива в баке,
- давление в шинах,
- вентиляционные прорези в районе двигателя на наличие загрязнений и остатков скошенного материала.

### **Заправка и проверка уровня масла**

Рис. 5

### **ℹ️ Примечание**

Двигатель уже заполнен маслом на заводе-изготовителе – пожалуйста, проверьте наличие и уровень масла, при необходимости долейте его.

- Заправить бак неэтилированным бензином. См. Руководство по эксплуатации двигателя.
- Уровень топлива в баке не должен доходить 2,5 см до нижнего края заливного патрубка.
- Плотно закрыть топливный бак.

- Проверить уровень масла. Уровень масла должен находиться между маркировками «Full/Max.» и «Add/Min.» (см. также Руководство по эксплуатации двигателя).

### **Проверка давления в шинах**

### **ℹ️ Примечание**

По производственным причинам давление в шинах может быть выше необходимого.

- Проверить давление в шинах. При необходимости отрегулировать (см. раздел «Техническое обслуживание»):
  - передние колеса: 1,0 бар
  - задние колеса: 0,7 бар

### **Регулировка сиденья водителя**

Рис. 2





- Установить сиденье в требуемое положение.

### **Запуск двигателя**

### **ℹ️ Указания по двигателю**

Ознакомьтесь с информацией в Руководстве по эксплуатации двигателя.

- Некоторые модели не имеют рычага газа, число оборотов устанавливается автоматически. Двигатель всегда работает с оптимальным числом оборотов.
- В некоторых моделях нет ни воздушной заслонки, ни праймера. Двигатель настраивается автоматически в каждом конкретном случае на процесс запуска.
- Открыть бензокран (при наличии – см. Руководство по эксплуатации двигателя).
- Занять место на сиденье водителя.

- Отключить режущий механизм и поднять его вверх:
  - Перевести рычаг «РТО» в положение ОТКЛ. .
  - Рычаг установки высоты кошения установить в положение «5» (режущий механизм наверху).
- Включить стояночный тормоз.
- Установить рычаг выбора направления движения в положение «N».
- Рычаг газа (при наличии) установить в положение .
- При холодном двигателе вытянуть воздушную заслонку (при наличии) или установить рычаг газа (при наличии) в положение .
- Ключ зажигания повернуть на  и удерживать, пока двигатель не заведется (попытка запуска макс. 5 секунд, перед повторной попыткой подождать 10 секунд).  
Когда двигатель заведется, установить ключ зажигания в положение /I.
- Как только двигатель работает, медленно возвращайте воздушную заслонку/рычаг газа (при наличии) в исходное положение, до тех пор, пока двигатель не начнет работать спокойно.

### Остановка двигателя

- Рычаг газа (при наличии) установить в среднее положение.
- Оставить двигатель работать прибл. 20 секунд.
- Установить ключ зажигания в положение /0.
- Извлечь ключ зажигания.
- Перед тем, как оставить изделие, включить стояночный тормоз.

### Движение

#### Опасность

*Внезапное трогание с места, резкая остановка и передвижение с чрезмерно высокой скоростью повышают опасность возникновения аварии и могут привести к повреждениям изделия. Будьте особенно осторожны при движении задним ходом.*

#### Внимание Повреждения изделия

*Никогда не изменяйте направление движения, не остановив перед этим изделие.*

- Запустить двигатель, как указано в Руководстве.
- Отключение стояночного тормоза: выжать педаль сцепления/тормоза до конца, перевести рычаг на ступень скорости.
- Перевести рычаг выбора направления движения в соответствующее положение.
- Медленно отпускать педаль сцепления/тормоза, изделие начнет движение.

### Остановка изделия

- Нажимать на педаль сцепления/тормоза, пока изделие не остановится.

### Кошение

Отключить режущий механизм перед включением заднего хода и поднять его вверх.

#### Примечание

При движении задним ходом с включенным косильным механизмом двигатель автоматически отключается.

- Запустить двигатель, как указано в Руководстве.
- Рычаг газа (при наличии) установить в положение , чтобы обеспечить достаточный отбор мощности.

- Отключение стояночного тормоза:  
выжать педаль сцепления/тормоза до конца, перевести рычаг на ступень скорости.
- Установить рычаг выбора направления движения в положение «F»/Вперед.
- Включение режущего механизма:  
– Включить «РТО» .
- Опустить режущий механизм.
- Медленно отпускать педаль сцепления/тормоза, изделие начнет движение.

### Опустошение травосборника

Если скошенный материал остается лежать на земле:

- Остановить изделие.
- Включить стояночный тормоз.
- Отключить режущий механизм.

Рис. 6а

- Травосборник потянуть вверх за заднюю рукоятку и опустошить.

или

Рис. 6б

- Остановить двигатель и дождаться остановки всех подвижных деталей.
- Снять травосборник.
- Вытряхнуть содержимое.
- Снова установить травосборник.

### Общая информация

При установке высоты кошения и скорости движения следить за тем, чтобы не возникла перегрузка изделия. В зависимости от длины, вида и степени влажности скашиваемого материала, необходимо отрегулировать высоту кошения и скорость движения, чтобы обеспечить бесперебойную работу. При засорах снизить скорость движения и увеличить высоту кошения.

## Постановка изделия на хранение

- Остановить изделие.
- Выжать педаль газа и включить стояночный тормоз.
- Отключить режущий механизм и поднять его наверх.
- Рычаг газа (при наличии) установить в среднее положение.
- Ключ зажигания через 20 секунд установить в положение  «0».
- Извлечь ключ зажигания.

### Примечание

Ставить изделия на хранение в закрытых помещениях можно только с охлажденным двигателем.

## Принадлежности (опциональные)

### **Опасность травмирования режущим инструментом**

Использовать защитные перчатки.

### Кошение с боковым выбрасывателем

Рис. 7

Принадлежности: Крышка выбрасывателя (с)

- Рычаг установки высоты кошения установить в положение «1» (режущий механизм внизу).
- Снять канал выбрасывателя (b).
- Установить крышку выбрасывателя (с).

### Мульчирование

Принадлежности: Мульчирующий нож и заглушка (рис. 8)  
Монтаж принадлежностей должен выполняться специалистом (крутящий момент затяжки = 122 Нм).

Монтаж заглушки сравним с описанием на рисунке 7.

### Примечание

Ввиду требований системы защитной блокировки травосборник (а, рис. 7) должен быть также установлен при кошении с боковым выбрасывателем или при мульчировании.

## Советы по уходу за газоном

Несколько советов, чтобы Ваш газон рос равномерно и сохранялся в здоровом виде.

### Кошение

Газон состоит из различных сортов травы. Если Вы косите часто, то вырастают в основном те виды трав, которые имеют сильную корневую систему и образуют густой травяной покров. Если Вы косите редко, то развиваются в основном высокорастущие травы и другие дикорастущие растения (напр.: клевер, маргаритки).

Нормальная высота газона составляет около 4–5 см. Скашивать следует только  $\frac{1}{3}$  от общей высоты; т.е. при высоте 7–8 см срезать до нормальной высоты. По возможности не срезать траву ниже уровня в 4 см, иначе при засухе повреждается травяной покров. Сильно отросшую траву (напр., после отпуска) скашивайте по-этапно до нормальной высоты.

### Мульчирование (с использованием принадлежностей)

При кошении трава измельчается на мелкие кусочки (длиной ок. 1 см) и остается лежать на земле. В результате газон получает множество питательных веществ.

Для достижения оптимального результата необходимо всегда поддерживать рекомендуемую высоту газона, см. также раздел «Кошение».

При мульчировании соблюдать следующие указания:

- Не косить мокрую траву.
- Не срезать более 2 см от высоты травы;
- Двигаться медленно.
- Использовать максимальное число оборотов двигателя.
- Регулярно очищать режущий механизм.

## Транспортировка

При смене обрабатываемого участка передвигайтесь на изделии только на короткие дистанции. Для больших расстояний используйте специальное транспортное средство.

Примечание: Изделие не сертифицировано для использования на дорогах общего пользования.

### Короткие расстояния

#### **Опасность**

*Посторонние предметы могут быть захвачены и отброшены вращающимся режущим механизмом, что может повлечь за собой повреждения.*

- Отключайте режущий механизм, прежде чем начать передвижение на изделии.

### Длинные расстояния

#### **Внимание** **Повреждения при транспортировке**

*Используемые транспортные средства (напр.: специальное транспортное средство, погрузочная рампа и др.) должны применяться по назначению (см. соответствующее Руководство по эксплуатации). При транспортировке изделие должно быть зафиксировано от смещения.*

### **Угроза окружающей среде от пролитого топлива**

Не транспортируйте изделие в наклонном положении.

- Подготовить специальное транспортное средство.
- Приставить к специальному транспортному средству погрузочную рампу.
- Вручную вкатить изделие на холостом ходу на грузовую платформу.
- Включить стояночный тормоз.
- Зафиксировать изделие от смещения.

### **Очистка/техническое обслуживание**

#### **Опасность**

#### **Опасность травмирования в связи с непреднамеренным запуском двигателя**

Защищайте себя от возможных травм. Перед проведением любых работ над этим изделием следует

- Остановить двигатель.
- Извлечь ключ зажигания.
- Включить стояночный тормоз.
- Дождаться полной остановки всех подвижных деталей; двигатель должен быть остывшим.
- Отсоединить колпачок свечи зажигания от двигателя, для предотвращения непреднамеренного запуска двигателя.

#### **Внимание**

Для очистки не используйте высоконапорный очиститель.

### **Очистка**

#### **Примечание**

Тщательно очищать изделие после каждой эксплуатации.

- Установить изделие на твердой и ровной поверхности.
- Включить стояночный тормоз.

### **Очитка режущего механизма**

#### **Опасность**

#### **Опасность травмирования острыми режущими ножами**

Используйте рабочие перчатки.

Будьте осторожны при очистке режущих инструментов.

#### **Внимание**

#### **Повреждение двигателя**

Не наклоняйте изделие более чем на 30°. При наклоне изделия бензин может попасть в камеру сгорания и вызвать повреждение двигателя.

- Установить режущий механизм в самое верхнее положение.
- Очистить отделение, где расположен режущий механизм с помощью щетки, веника или тряпки.

### **Очистка травосборника**

- Снять травосборник и опустошить его.
- Травосборник можно очистить при помощи струи воды (из садового шланга).
- Перед следующим использованием тщательно просушить.

### **Техническое обслуживание**

Соблюдайте предписания по техническому обслуживанию в Руководстве по эксплуатации двигателя.

Обратитесь в конце сезона в специализированную мастерскую для проведения проверки и технического обслуживания изделия.

#### **Внимание**

#### **Угроза окружающей среде от моторного масла**

Отработанное масло после замены следует сдавать в соответствующий приемный пункт или на предприятие, занимающееся его экологичной утилизацией.

### **Угроза окружающей среде от аккумуляторов**

Использованные аккумуляторы нельзя выбрасывать в мусор вместе с бытовыми отходами. Сдайте использованные аккумуляторы Вашему торговому агенту или на предприятие, занимающееся их экологичной утилизацией. Прежде чем сдать изделие в утиль, извлеките из него аккумулятор.

### **Использование вспомогательного стартового кабеля**

#### **Опасность**

Ни в коем случае не замыкать стартовым кабелем контакты неисправного или замерзшего аккумулятора. Следите за тем, чтобы изделия и зажимы кабеля не соприкасались и зажигание было выключено.

- Красный стартовый кабель подсоединить к положительным полюсам (+) разряженного и питающего аккумулятора.
- Черный стартовый кабель подсоединить сначала к отрицательному полюсу (–) питающего аккумулятора. Другой зажим подсоединить к корпусу блока двигателя изделия с разряженным аккумулятором (как можно дальше от аккумулятора).

#### **Примечание**

Если питающий аккумулятор встроен в транспортное средство, тогда двигатель этого транспортного средства нельзя запускать во время проведения вспомогательного запуска разряженного аккумулятора.

- Запустить двигатель изделия с разряженным аккумулятором и включить стояночный тормоз.
- Отсоединить вспомогательный стартовый кабель в обратной последовательности.

## Давление в шинах

### **Внимание**

Ни в коем случае не превышать максимально допустимое давление в шинах (см. боковые стенки шин). При накачивании шин не стойте перед или над шиной.

Рекомендуемое эксплуатационное давление в шинах составляет:

- передние колеса: 1,0 бар
- задние колеса: 0,7 бар

Превышение давления в шинах уменьшает срок службы шин. Давление в шинах необходимо проверять перед каждым передвижением.

### После 5 часов эксплуатации

- Первая замена моторного масла. Следующие интервалы для замены указаны в Руководстве по эксплуатации двигателя.

### После 10 часов эксплуатации

- Все поворотные и опорные участки (рычаги управления и установки высоты режущего механизма, педаль сцепления/тормоза, ...) смазать несколькими каплями легкого масла.
- Очистить полюсы аккумулятора.

### Каждые 25 часов эксплуатации

- Все ножевые валы, натяжные ролики и крепления натяжных роликов смазывать консистентной смазкой типа 251Н EP через смазочные ниппели. Эти работы должны проводиться в специализированной мастерской.
- Зубья рулевого привода смазывать универсальной консистентной смазкой.
- Шарниры рулевого управления смазывать несколькими каплями легкого масла.

- Подшипники и оси передних колес смазать универсальной консистентной смазкой через смазочные ниппели (при их наличии).

### Каждые 50 часов эксплуатации

- Обратиться в специализированную мастерскую для удаления грязи и остатков травы с приводной коробки передач.

### Каждые 2 месяца

Только при аккумуляторе типа 2:

- Заполнить ячейки аккумулятора дистиллированной водой на 1 см ниже заливного отверстия.

### При необходимости

#### Зарядка аккумулятора

Если Вы долгое время не используете изделие, рекомендуется демонтировать аккумулятор из изделия и заряжать его перед консервацией, а также каждые 2 месяца в течение консервации и перед вводом в эксплуатацию.

### **Примечание**

Соблюдайте указания в Руководстве по эксплуатации Вашего зарядного устройства.

#### Замена предохранителей

- Заменяйте неисправные предохранители только на предохранители с тем же напряжением.

### Один раз в сезон

- Зубья рулевого привода смазывать универсальной консистентной смазкой.
- Шарниры рулевого управления смазывать несколькими каплями легкого масла.
- Все поворотные и опорные участки (рычаги управления и установки высоты режущего механизма, педаль сцепления/тормоза, ...) смазывать несколькими каплями легкого масла.

- Очистить свечу зажигания и отрегулировать зазор между электродами или заменить свечу зажигания, см. Руководство по эксплуатации двигателя.
- Обратиться в специализированную мастерскую для смазывания колесных осей специальной (водоотталкивающей) консистентной смазкой.
- Обратиться в специализированную мастерскую для заточки или замены режущего ножа.

## Консервация

### **Внимание** **Повреждения материалов изделия**

*Храните изделие с остывшим двигателем только в чистых и сухих помещениях.*

*Обязательно защищайте изделие при длительном хранении, например, зимой, от ржавчины.*

По окончании сезона или если изделие не будет использоваться более одного месяца, следует:

- Очистить изделие и травосборник.
- Для защиты от ржавчины протереть все металлические детали ветошью, пропитанной маслом, или побрызгать аэрозольной смазкой.
- Зарядить аккумулятор с помощью зарядного устройства.
- При консервации на зиму демонтировать аккумулятор, зарядить его и хранить в сухом/прохладном месте (защищенном от мороза). Заряжать аккумулятор каждые 4–6 недель, а также перед обратным монтажом в изделие.
- Слить топливо (только на открытом воздухе) и законсервировать двигатель, как описано в Руководстве по эксплуатации двигателя.



- Накачать шины согласно данным на боковых стенках шин. Шины без данных на боковых стенках, накачать до давления в 0,9 бар.
- Хранить изделие в чистом, сухом помещении.

## Гарантия

В каждой стране действуют гарантийные условия, изданные нашей компанией или фирмой-импортером нашей продукции. Возможные неисправности Вашего изделия мы устраняем в рамках гарантийных обязательств бесплатно, если их причины заключаются в браке материала или производственном браке. В гарантийном случае обращайтесь, пожалуйста, к Вашему продавцу или в ближайшее представительство нашей компании.

## Информация по двигателю

Изготовитель двигателя несет ответственность за любые связанные с двигателем проблемы, касающиеся его мощности, измерения мощности, технических характеристик, гарантийных обязательств и сервиса. Информацию Вы найдете в отдельном, входящем в комплект поставки руководстве для владельца/пользователя, разработанном изготовителем двигателя.

## Помощь при неисправностях



### **Опасность** **Опасность травмирования** **в связи с непреднамеренным** **запуском двигателя**

*Защищайте себя от возможных травм. Перед проведением любых работ над этим изделием следует*

- Остановить двигатель.
- Извлечь ключ зажигания.
- Включить стояночный тормоз.
- Дождаться полной остановки всех подвижных деталей; двигатель должен быть остывшим.
- Отсоединить колпачок свечи зажигания от двигателя, для предотвращения непреднамеренного запуска двигателя.

Неисправности во время эксплуатации Вашего изделия часто возникают по простым причинам, которые Вам следует знать, чтобы некоторые из неисправностей Вы смогли устранить самостоятельно. В случае сомнения Вам всегда поможет Ваша специализированная мастерская.

Проблема	Возможная (-ые) причина (-ы)	Устранение
Стартер не крутит.	Сработала система защитной блокировки.	Для запуска двигателя занять место на сиденье водителя, выжать педаль тормоза до конца или зафиксировать стояночный тормоз. Отключить режущий механизм.
	Аккумулятор неправильно подключен.	Подсоединить красный кабель к (+)-полюсу, а черный кабель к (-)-полюсу аккумулятора.
	Пустой или слабый аккумулятор.	В зависимости от типа аккумулятора проверить уровень жидкости в аккумуляторе. При необходимости заполнить дистиллированной водой на 1 см ниже заливного отверстия. Затем зарядить аккумулятор.
	Сработал предохранитель.	Заменить предохранитель. Если предохранитель сработал повторно, произвести поиск причины (обычно короткое замыкание).
Стартер крутит, но двигатель не запускается.	Отшел кабель заземления между двигателем и корпусом.	Подсоединить кабель заземления.
	Неправильное положение воздушной заслонки и рычага газа (при наличии).	Привести в действие воздушную заслонку. Установить рычаг газа в положение  .
	В карбюратор не подается топливо, топливный бак пуст.	Заполнить бак топливом.
	Неисправная или загрязненная свеча зажигания.	Проверить свечу зажигания, см Руководство по эксплуатации двигателя.
Двигатель дымится.	Отсутствует искра зажигания.	Обратиться в специализированную мастерскую для проверки системы зажигания.
	Слишком много моторного масла в двигателе.	Немедленно отключить изделие. Проверить уровень масла.
Сильная вибрация.	Двигатель неисправен.	Немедленно отключить изделие. Обратиться в специализированную мастерскую для проверки двигателя.
	Поврежденный ножевой вал или режущий нож.	Немедленно отключить изделие. Обратиться в специализированную мастерскую для замены неисправных деталей.
Режущий механизм не выбрасывает траву или срезает ее неравномерно.	Слишком высокая скорость передвижения.	Установить более низкую скорость передвижения.
	Режущий нож затупился.	Обратиться в специализированную мастерскую для заточки или замены режущего ножа.
Двигатель работает, режущий механизм не косит.	Порван клиновой ремень.	Обратиться в специализированную мастерскую для замены клинового ремня.